

Presse-étoupes en Inox ou plastique Hygienic DESIGN

Description de l'article/illustrations du produit



Description

Matière :

Presse-étoupe en inox : composants externes 1.4404 (correspond à AISI 316L).

Composants internes 1.4305 (correspond à AISI 303).

Presse-étoupe en plastique : polyamide.

Garniture d'étanchéité du presse-étoupe : TPU.

Tuyau : polyamide.

Finition :

Presse-étoupe : inox poli, plastique transparent.

Tuyau : avec revêtement.

Nota :

Rondelles incluses.

Filetage métrique EN 60423.

Indice de protection IP 66, IP 68 jusqu'à 15 bars, IP 69K.

Décharge de traction selon la norme UE 62444.

Certification EHEDG.

Garniture d'étanchéité sans ingrédients d'origine animale.

Dessins

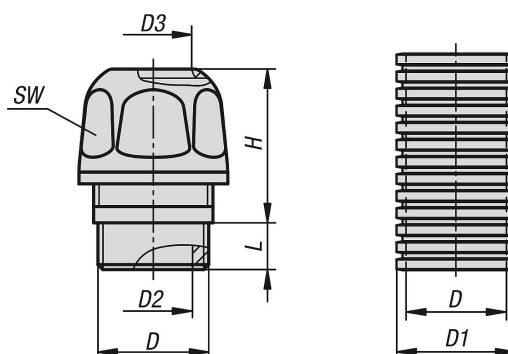

Presse-étoupes en Inox ou plastique Hygienic DESIGN

Aperçu des articles

Presse-étoupes en Inox ou plastique, Hygienic DESIGN

Référence	Désignation	Matière du corps de base	D	D1=Diamètre extérieur	D2	D3	H=Hauteur	SW=largeur de clé	L=longueur de filetage
K1453.12150	Presse-Étoupe	acier inoxydable	M12X1,5	-	8	7-5	19	17	7
K1453.16150	Presse-Étoupe	acier inoxydable	M16x1,5	-	10	9-7	21	20	9
K1453.20150	Presse-Étoupe	acier inoxydable	M20X1,5	-	12,5	12-9	27	24	9
K1453.25150	Presse-Étoupe	acier inoxydable	M25x1,5	-	18,5	18-15	27	30	10
K1453.32150	Presse-Étoupe	acier inoxydable	M32x1,5	-	25,3	23-20	27	36	11
K1453.16151	Presse-Étoupe	plastique	M16x1,5	-	10	9-7	25	22	9
K1453.20151	Presse-Étoupe	plastique	M20X1,5	-	12,5	12-9	29	26	9
K1453.25151	Presse-Étoupe	plastique	M25x1,5	-	18,5	18-15	31	32	10
K1453.32151	Presse-Étoupe	plastique	M32x1,5	-	25,3	23-20	32	38	11
K1461.1250	Tuyau	polyamide	11,8	16	-	-	-	-	50M
K1461.1750	Tuyau	polyamide	15,6	21,6	-	-	-	-	50M