

Roulette pivotante avec stop fix conductrice d'électricité

Description de l'article/illustrations du produit



Description

Matière :

Chape : tôle d'acier.

Roues : bandage en caoutchouc thermoplastique.

Corps de roue : polypropylène.

Finition :

Tôle d'acier : emboutie galvanisée; pivotement sur couronne à double rangée de billes.

Roues équipées de paliers lisses.

Nota :

Axe vissé. Roues orientables avec plaque de fixation. Bandage conducteur d'électricité lisse, gris. La résistance ohmique de la roue est inférieure à $10^4 \Omega$.

Utilisation :

Les roues et roulettes pivotantes ou fixes conductrices d'électricité sont utilisées pour prévenir toute décharge électrostatique pouvant provenir du matériel de transport ou des marchandises transportées. Elles permettent d'éviter la détérioration de marchandises sensibles ou une décharge électrostatique douloureuse chez l'utilisateur d'un véhicule.

Plage de température :

-20 °C jusqu'à +60 °C

Dessins

Roulette pivotante
avec « stop-fix »

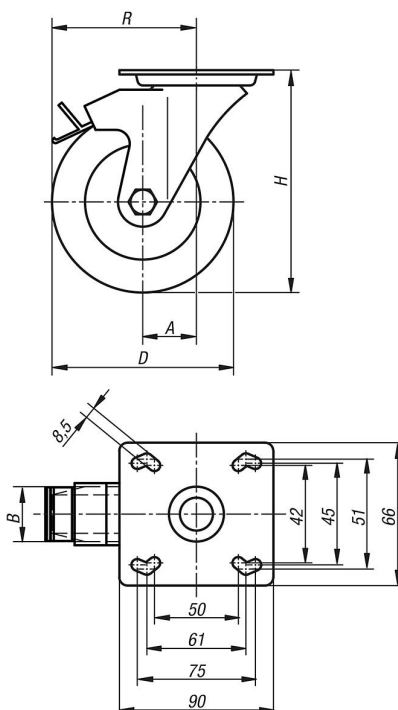

Roulette pivotante avec stop fix conductrice d'électricité

Dessins

Palier de la couronne de pivotement :

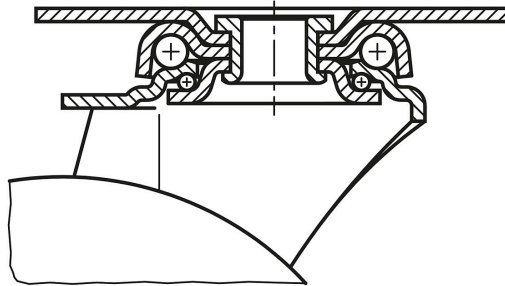

Aperçu des articles

Référence	Désignation	Finition 1	Type de palier	A	B	D	H	R	Charge admissible en kg
K1760.11080322	Roulette pivotante	avec système de blocage stop-fix	palier lisse	40	32	80	111	80	65
K1760.11100322	Roulette pivotante	avec système de blocage stop-fix	palier lisse	40	32	100	136	90	70
K1760.11125322	Roulette pivotante	avec système de blocage stop-fix	palier lisse	40	32	125	161	102,5	80