

Doigt d'indexage sans tête avec anneau Forme U

Description de l'article/illustrations du produit



Description

Matière :

Finition acier :

Doigt d'indexage trempé :

Classe de résistance 5.8.

Finition inox :

Doigt d'indexage trempé :

Douille fileté 1.4305 (correspond à AISI 303).

Doigt d'indexage 1.4034 (correspond à AISI 420).

Doigt d'indexage non trempé :

Douille fileté 1.4305 (correspond à AISI 303).

Doigt d'indexage 1.4305 (correspond à AISI 303).

Anneau 1.4310 (correspond à AISI 301), naturel.

Finition :

Finition acier :

Doigt d'indexage trempé, rectifié et bruni.

Finition inox :

Doigt d'indexage trempé, rectifié et naturel.

Doigt d'indexage non trempé, rectifié et naturel.

Nota :

Les doigts d'indexage sont utilisés quand il faut éviter tout déplacement transversal.

Après déverrouillage du doigt d'indexage, une autre position peut être obtenue.

L'anneau permet d'automatiser le doigt d'indexage, p. ex. à l'aide d'un vérin pneumatique ou d'une commande à distance. Une clé de vissage peut être fournie pour visser le doigt d'indexage. Cet accessoire se place sur le corps, de manière à ce que les goupilles s'enclenchent dans les fentes.

Sur demande :

Finitions spéciales.

Accessoires :

Entretoise K0665

Doigt d'indexage sans tête avec anneau Forme U

Dessins

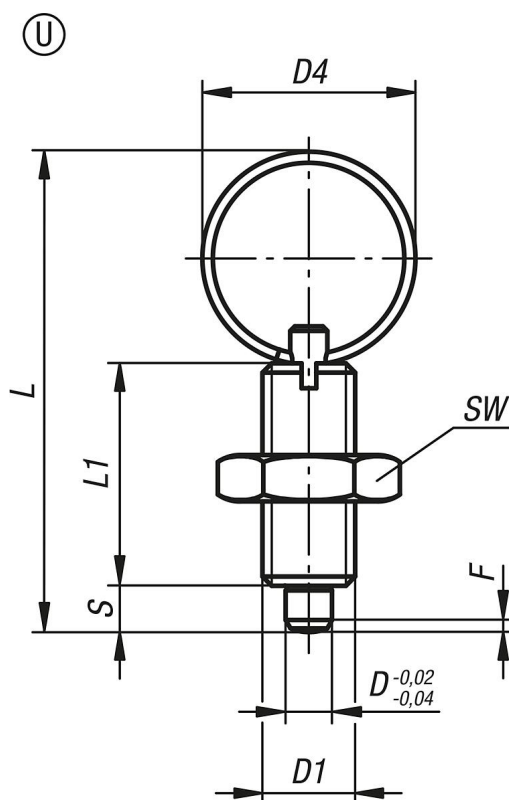

Aperçu des articles

Référence	Forme	Matière du corps de base	Surface corps	D	D1	D4	L	L1	Course S	SW	F x 30°	Force du ressort initiale F1 env. N	Force du ressort finale F2 env. N	Référence Clé de vissage
K0635.4004	U	acier	traitée	4	M8x1	15	40	21	4	13	1	6	12	K0344.90
K0635.4105	U	acier	traitée	5	M10x1	23	52	24	5	17	1,3	5	12	K0344.91
K0635.4206	U	acier	traitée	6	M12x1,5	23	57	28	6	19	1,8	6	14	K0344.92
K0635.4308	U	acier	traitée	8	M16x1,5	28	72	36	8	24	2,3	15	35	K0344.93
K0635.4410	U	acier	traitée	10	M20x1,5	28	78	40	10	30	2,8	15	34	K0344.94
K0635.04004	U	acier inoxydable	traitée	4	M8x1	15	40	21	4	13	1	6	12	K0344.90
K0635.04105	U	acier inoxydable	traitée	5	M10x1	23	52	24	5	17	1,3	5	12	K0344.91
K0635.04206	U	acier inoxydable	traitée	6	M12x1,5	23	57	28	6	19	1,8	6	14	K0344.92
K0635.04308	U	acier inoxydable	traitée	8	M16x1,5	28	72	36	8	24	2,3	15	35	K0344.93
K0635.04410	U	acier inoxydable	traitée	10	M20x1,5	28	78	40	10	30	2,8	15	34	K0344.94
K0635.14004	U	acier inoxydable	non traité	4	M8x1	15	40	21	4	13	1	6	12	K0344.90
K0635.14105	U	acier inoxydable	non traité	5	M10x1	23	52	24	5	17	1,3	5	12	K0344.91
K0635.14206	U	acier inoxydable	non traité	6	M12x1,5	23	57	28	6	19	1,8	6	14	K0344.92
K0635.14308	U	acier inoxydable	non traité	8	M16x1,5	28	72	36	8	24	2,3	15	35	K0344.93
K0635.14410	U	acier inoxydable	non traité	10	M20x1,5	28	78	40	10	30	2,8	15	34	K0344.94